

Liste des composants :

Boîtier à combinaison

1 - Obturateur

2 - Vis de fixation

3 - Entretoise

4 - Guide Pêne

5 - Clé CHC

6 - Accessoire (clé) de codage

7 - Pion de désactivation du codage

8 - Gâche avec visserie

Fixation de la serrure

Percer le portail en suivant le plan fourni

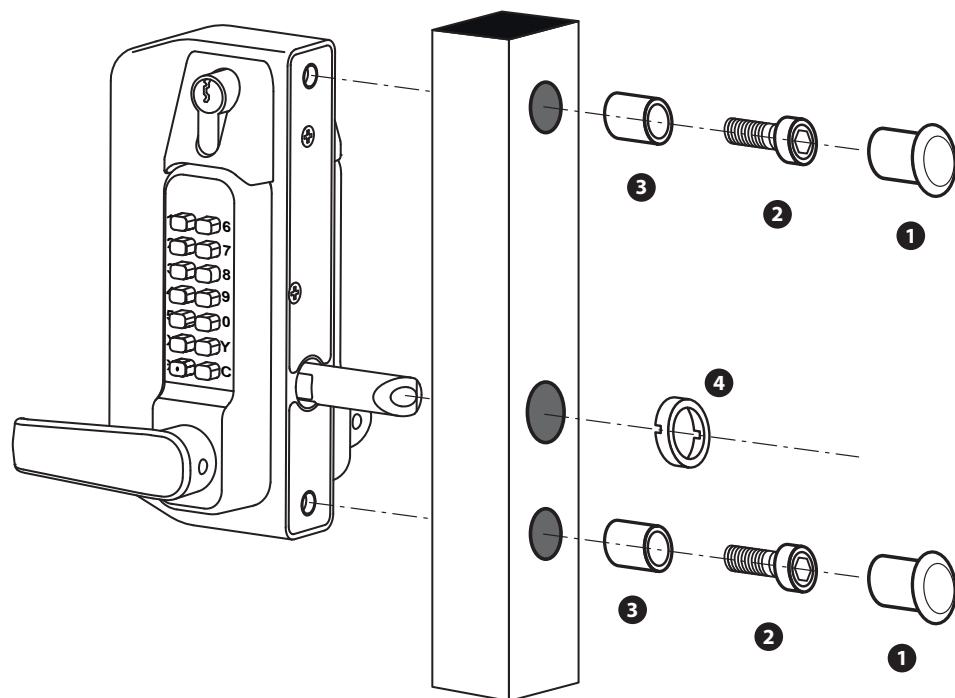

Réglage du Pêne Longueur et sens d'ouverture

Desserer la vis hexagonale à l'aide de la clé fournie jusqu'à ce que la Pêne puisse tourner.

Tourner le Pêne pour l'ajuster à la bonne longueur (réglage 15 mm)

Aligner le repère dans le sens de l'ouverture.

Serrer la vis hexagonale

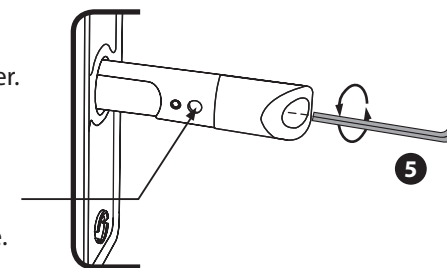

le boîtier est livré codé

Avant de commencer l'installation, contrôler que le boîtier à code fonctionne normalement. Appuyer sur "C" suivi du code programmé, la poignée doit tourner et revenir facilement. De l'extérieur comme de l'intérieur il faut taper le code pour ouvrir.

NOTA :

Il n'est pas nécessaire de faire le code pour fermer. Une fois claquée la porte est automatiquement verrouillée.

Changement de code :

Le codage s'effectue sans aucun démontage.

1 Composer le code

2 **Enfoncer et maintenir** la clé de codage dans la touche "X" jusqu'à l'étape 5.

3 Appuyer sur la touche "C" pour annuler l'ancien code

4 Composer le nouveau code en chiffres ou lettres "X" ou "Y".

5 relacher la clé et vérifier le bon fonctionnement

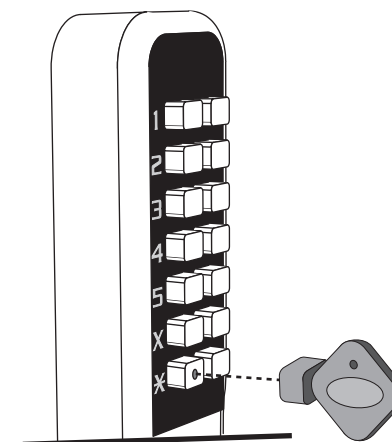

Dimensions

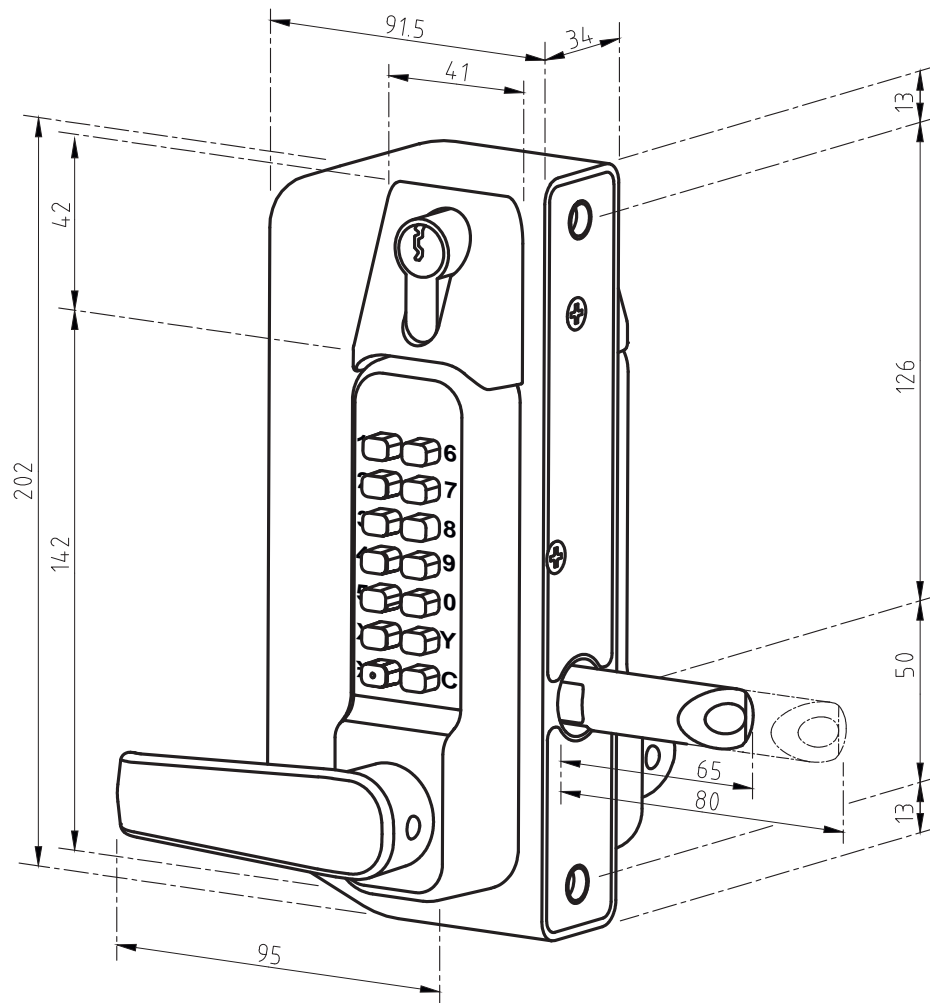

Conseil d'entretien

Nettoyer le clavier et toutes les surfaces exposées du boîtier à combinaison par pulvérisation de nettoyant à base de silicone. Enlever l'excédent avec un chiffon doux.

Ne pas utiliser de lubrifiant à base d'huile qui retiendrait les poussières. Un lubrifiant à base de silicone facilitera l'évacuation de l'humidité au niveau du mécanisme.

Une fois par an

Démonter le boîtier de la porte ou de la serrure. Vaporiser un lubrifiant à base de silicone sur l'arrière du mécanisme, enlever l'excédent avec un chiffon doux.

Vaporiser un lubrifiant à base de silicone sur les fixations et les accessoires.

Pousser sur tous les boutons et actionner la serrure plusieurs fois afin d'assurer un fonctionnement en douceur du boîtier.

Vérifier que tous les boutons reviennent bien dans leur position initiale.

Gabarit (extérieur)

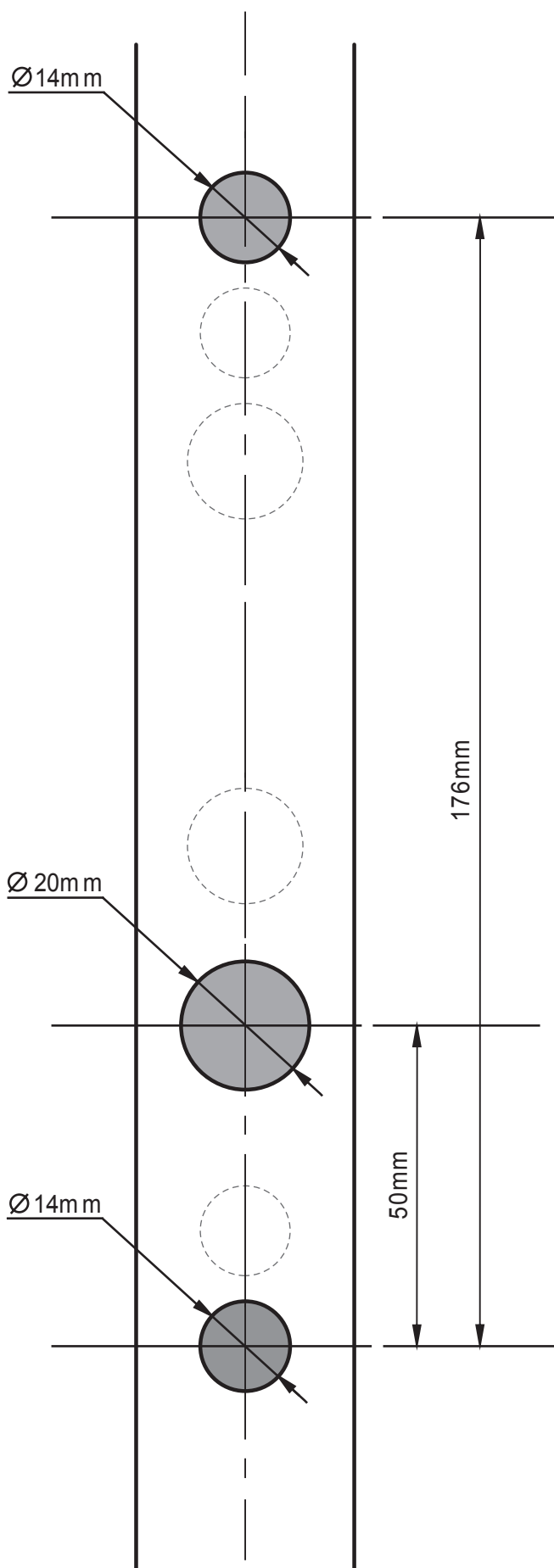

Gabarit (coté boîtier)

